



Vielen Dank für den Kauf der Ganganzeige. Bevor Sie dieses Gerät in Betrieb nehmen, lesen Sie die Anleitung bitte gründlich durch und bewahren sie auf, damit Sie später darin nachlesen können.

## Hinweis

1. Das LCD-Messinstrument ist für 12V Gleichspannung ausgelegt.
2. Bei der Installation halten Sie sich bitte an die in dieser Anleitung beschriebenen Schritte.
3. Damit es nicht zu Kurzschlüssen kommt, ziehen Sie bei der Installation bitte nicht an Kabeln. Achten Sie darauf, die Anschlüsse weder zu beschädigen noch zu verändern.
4. Zerlegen Sie das Gerät nicht, tauschen Sie keine Teile aus, sofern dies nicht in dieser Anleitung empfohlen wird.
5. Das Gerät sollte ausschließlich von Fachleuten zerlegt und gewartet werden.
6. Das Gerät funktioniert nur an Fahrzeugen mit elektronischem Geschwindigkeits- und Drehzahlsignal (0 - 5 V)!

## BEDEUTUNG VON SYMBOLEN

**HINWEIS** Auf die Hinweise folgen Erläuterungen zur Installation.

**! WARNUNG!** Halten Sie sich an die Hinweise; ansonsten drohen Verletzungen oder Sachschäden.

**! VORSICHT!** Halten Sie sich an die Hinweise; ansonsten drohen Beschädigungen des Fahrzeugs.



Drücken sie die Taste einmal



Halten sie die Taste 3 Sekunden lang gedrückt

## 1 Zubehör

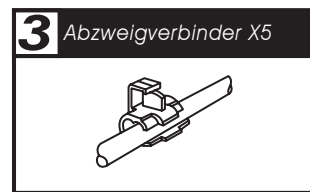
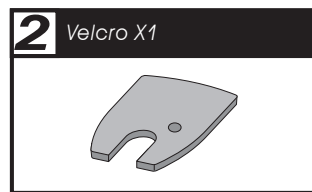
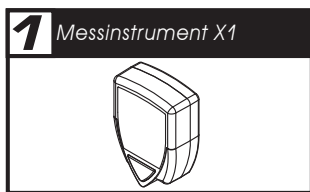

**HINWEIS** Bitte wenden Sie sich an Ihren örtlichen Händler, falls die oben aufgelisteten Teile nicht im Lieferumfang enthalten sind.

## 2 Installationsanleitung

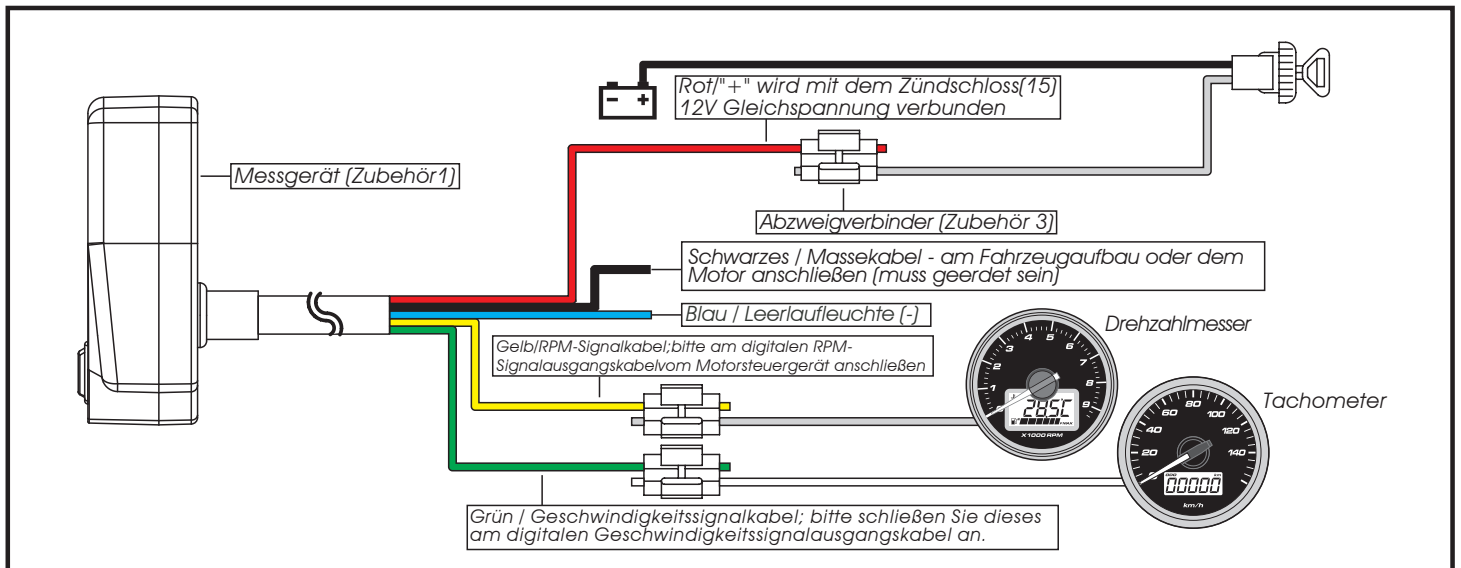

## 3 Grundfunktion

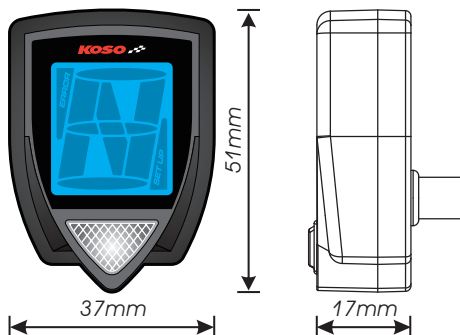

- Ganganzeige Anzeigebereich: N, 1, 2, 3, 4, 5, 6, 7
- Effektive Spannung DC 12V
- Betriebstemperatur -10~ +60°C (14~140°F)
- Messgerätenorm JIS D 5601
- Größe des Instrumentes (BXHXL) 30 X 50 X 24mm
- Gewicht des Instrumentes Circa: 51.3g

**HINWEIS** Design und technische Daten können sich ohne Vorankündigung ändern.

**HINWEIS** Wenn die Geschwindigkeit zu niedrig ist, bekommt das Instrument unter Umständen kein geeignetes Signal, um den eingelegten Gang zu bestimmen.

## 4-1 Hinweise zur Einstellung

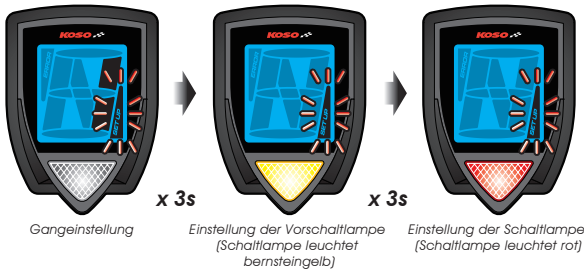

- Um in den Einstellungsmodus der Ganganzeige zu gelangen, halten Sie die Taste 3 Sekunden lang gedrückt. Halten Sie sie nochmals 3 Sekunden lang gedrückt, um die Einstellung der Vorschaltlampe aufzurufen. (Schaltlampe wird bernsteingelb), und ein weiteres Mal für 3 Sekunden, um die Schaltlampe einzustellen (Schaltlampe wird rot).

**HINWEIS** Wird innerhalb von 30 Sekunden nichts mehr bedient, zeigt das Instrument automatisch wieder den Hauptbildschirm an.

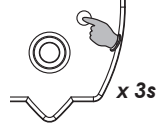

## 4-2 Einstellung der Ganganzeige & Schaltlampe



- Kann das Instrument den aktuellen geschalteten Gang nicht erkennen, zeigt der Messbildschirm --- an und blinkt.



### Lerneinstellung der Ganganzeige

**⚠ WARNUNG** Damit kein falscher Gang abgelesen wird, achten Sie darauf, dass kein Gang (Leerlauf) eingelegt ist, bevor Sie den Einstellungsmodus der Ganganzeige aufrufen.

**SCHRITT 1**

- Starten Sie den Motor und legen Sie den neutralen Gang des Motorrads ein. Drücken Sie dann 3 Sekunden lang die Taste, um den Einstellungsmodus der Ganganzeige aufzurufen. (--- blinkt dann. Drücken Sie kurz die Taste, um in den Lernmodus zu gelangen.

**SCHRITT 2**

- Der Hauptbildschirm zeigt jetzt die Zahl 1 an und blinkt. Legen Sie den 1ten Gang des Motorrads ein und fahren Sie damit langsam los, bis der Zähler den richtigen Gang erkannt hat. Sobald der Zähler den 1ten Gang erkannt hat, zeigt der Bildschirm automatisch die Zahl 2 an.

**SCHRITT 3**

- Der Hauptbildschirm zeigt jetzt die Zahl 2 an. Legen Sie den 2ten Gang des Motorrads ein und fahren Sie damit solange, bis der Zähler den richtigen Gang erkannt hat. Sobald der Zähler den 2ten Gang erkannt hat, zeigt der Bildschirm automatisch die Zahl 3 an.

**SCHRITT 4**

- Der Hauptbildschirm zeigt jetzt die Zahl 3 an. Legen Sie den 3ten Gang des Motorrads ein und fahren Sie damit solange, bis der Zähler den richtigen Gang erkannt hat. Sobald der Zähler den 3ten Gang erkannt hat, zeigt der Bildschirm automatisch die Zahl 4 an.

**SCHRITT 5**

- Der Hauptbildschirm zeigt jetzt die Zahl 4 an. Legen Sie den 4ten Gang des Motorrads ein und fahren Sie damit solange, bis der Zähler den richtigen Gang erkannt hat. Sobald der Zähler den 4ten Gang erkannt hat, zeigt der Bildschirm automatisch die Zahl 5 an.

**SCHRITT 6**

Beisp.: Der Hauptbildschirm zeigt jetzt die Zahl 6 an. Hat Ihr Motorrad 5 Gänge, fahren Sie langsamer und warten Sie, bis der Zähler wieder den vorherigen Gang anzeigt. Sobald die Lernsitzung für die Ganganzeige abgeschlossen ist, zeigt das Instrument die Zahl 8 an und blinkt.



### Einstellung der Vorschaltlampe

- Rufen Sie auf dem Instrument die Einstellung der Vorschaltlampe auf (siehe Punkt 4-1).

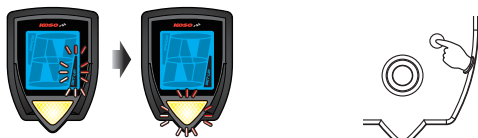

Die Schaltlampe leuchtet jetzt bernsteingelb, um anzuzeigen, dass die Einstellung der Vorschaltlampe aktiviert ist.

- Sobald die Einstellung der Vorschaltlampe aufgerufen ist, lassen Sie den Motor an und legen Sie den neutralen Gang des Motorrads ein. Erhöhen Sie die Drehzahl (rpm) des Motors, bis die Hälfte des Drehzahlwertes erreicht ist, den Sie einstellen möchten. Drücken Sie dann die Taste, um den Wert der Vorschaltlampe einzustellen.
- Beisp.: Möchten Sie die Vorschaltlampe auf eine Drehzahl von 5000 rpm einstellen, fahren Sie den Motor bis zum halben Wert hoch (2500 rpm) und stellen Sie dann den Wert durch Drücken der Taste ein.



### Einstellung der Schaltlampe

- Rufen Sie auf dem Instrument die Einstellung der Schaltlampe auf (siehe Punkt 4-1). Die Schaltlampe leuchtet jetzt rot, um anzuzeigen, dass die Einstellung der Schaltlampe aktiviert ist.



- Sobald die Einstellung der Schaltlampe aufgerufen ist, lassen Sie den Motor an und legen Sie den neutralen Gang des Motorrads ein. Erhöhen Sie die Drehzahl (rpm) des Motors, bis die Hälfte des Drehzahlwertes erreicht ist, den Sie einstellen möchten. Drücken Sie dann die Taste, um den Wert der Schaltlampe einzustellen.
- Beisp.: Möchten Sie die Schaltlampe auf eine Drehzahl von 8000 rpm einstellen, fahren Sie den Motor bis zum halben Wert hoch (4000 rpm) und stellen Sie dann den Wert durch Drücken der Taste ein.